

DIN 909

Пробка резьбовая коническая

Описание

DIN 909 – стандарт, устанавливающий требования к изделию «Пробка резьбовая коническая»: форму, размерный ряд, допуски и технические условия изготовления.

Соответствие стандартов

DIN
DIN 909

Чертёж DIN 909

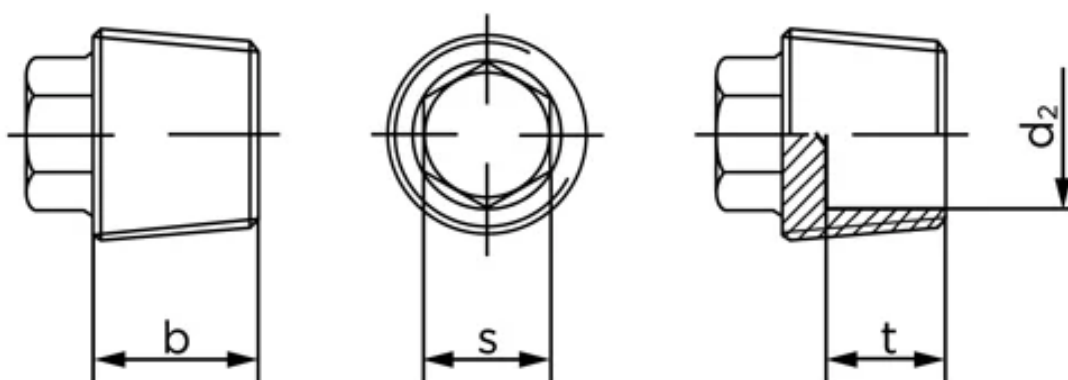

Размеры DIN 909

Номинальный диаметр	Высота резьбовой части	Высота пробки	Размер под ключ
M10x1	8	12,5	7
M12x1,5	10	15	7
M14x1,5	10	15	9
M16x1,5	10	16	10
M18x1,5	10	16	10
M20x1,5	10	17	13
M22x1,5	10	17	13
M24x1,5	12	20	17
M26x1,5	12	20	17
M27x2	12	20	17
M30x1,5	12	22	19
M30x2	12	22	19
M33x1,5	12	22	19
M33x2	12	22	19
M36x1,5	15	27	24

Номинальный диаметр	Высота резьбовой части	Высота пробки	Размер под ключ
M36x2	15	27	24
M38x1,5	15	27	24
M42x1,5	18	30	24
M48x1,5	20	35	30
M48x2	20	35	30
R 1/8"	8	12,5	7
R 1/4"	10	15	9
R 3/8"	10	16	10
R 1/2"	10	17	13
R 5/8"	12	20	14
R 3/4"	12	20	17
R 1"	12	22	19
R 1 1/4"	18	30	24
R 1 1/2"	20	35	30
R 1 3/4"	20	35	30
R 2"	22	37	30